

Actividad 1:

Analiza la secuencia de la siguiente imagen y reflexiona acerca de ella:

- A- Si centramos la atención en un solo cuadro de la imagen. ¿Qué idea tenemos?
- B- Ahora, si observamos el conjunto de imágenes, ¿qué idea tenemos? ¿Cambia algo con respecto al primer ítem?



Actividad 2:

- A- Explica con tus propias palabras (pero basado en el texto) qué condiciones debe cumplir un conjunto para ser considerado un sistema.

- B-** Elige tres ejemplos de la vida cotidiana (por ejemplo: una escuela, un celular, un equipo de fútbol).  
 Para cada ejemplo:
- Nombra el sistema.
  - Identifica al menos dos subsistemas.
  - Señala algunos elementos que lo componen.
- C-** Explica qué diferencia existe entre un subsistema y un elemento.
- D-** Elabora un esquema o mapa conceptual de un sistema elegido por vos.
- Coloca el sistema en el nivel superior.
  - Desglosa al menos dos subsistemas.
  - Dentro de cada subsistema, incluye algunos elementos.
  - Señala con flechas las interacciones entre subsistemas y elementos.

Actividad 3:

- A-** De acuerdo a lo trabajado, coloca en el gráfico que está a la par, los siguientes términos según el grado de inclusión de los mismos.
- Sistema de distribución de agua.
  - Tanque.
  - Canilla.
  - Sistema de instalación domiciliaria

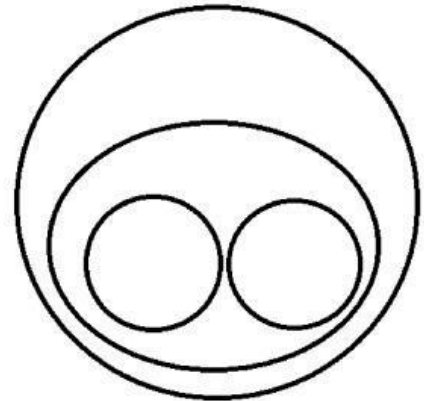

- B-** A partir del siguiente listado, completa el cuadro, clasificando según las categorías siguientes: sistema, subsistema, elemento.
- Sistema de salud – hospital - camilla.
  - Rueda – bicicleta - rayo.
  - Departamento de producción – cinta transportadora - empresa.
  - Escuela – profesor - departamento de matemática.

SISTEMA	SUBSISTEMA	ELEMENTOS

- C-** Analiza las siguientes imágenes de depósitos e indica lo que almacenan (materia, energía o información).



--	--	--



--	--	--

D- Nombra dos redes que transporten energía, dos que transporten información y dos que transporten materia.

Actividad 4:

A. Identifica y completa los aspectos estructurales y funcionales de un lavarropas.

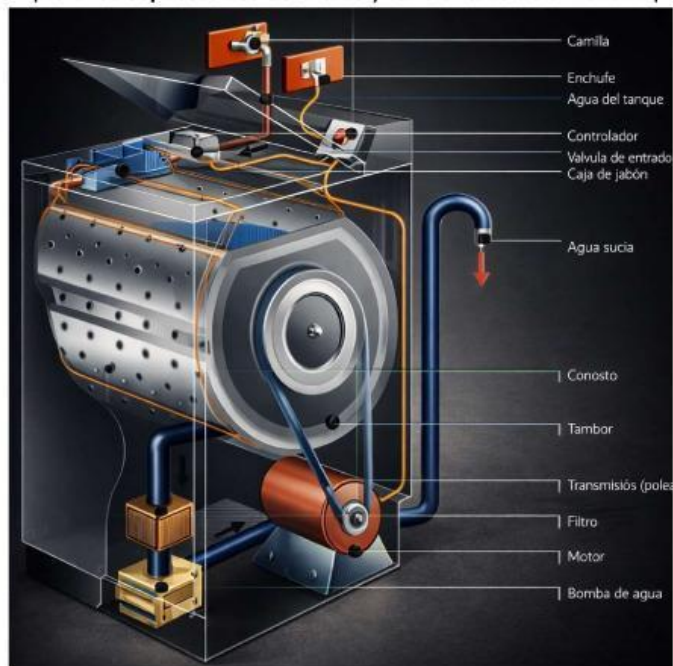



## COLEGIO NUESTRA SEÑORA DE LUJAN

### TECNOLOGÍA 2 – TURNO MAÑANA

ASPECTOS ESTRUCTURALES	ASPECTOS FUNCIONALES.
Límite:	Flujos:
Partes:	Válvulas:
Depósitos:	Retardos:
Redes de comunicación:	Transformadores:
	Lazos de realimentación:

#### Actividad 5:

- Redacta al menos dos ejemplos, de sistemas de control (de lazo abierto y lazo cerrado)
- Enciendes una lámpara -manualmente- mediante un interruptor. Identifica para este caso:

Tipo de sistema de control	
Sensores	
Controlador	
Actuador	
Variable a controlar	

- Cuando utilizas un aire acondicionado automático para mantener la temperatura de una habitación. Identifica para este caso:

Tipo de sistema de control	
Sensores	
Controlador	
Actuador	
Variable a controlar	