

Nombre del estudiante: _____

Actividad #1

- Leo solito o con la ayuda de algún familiar el siguiente texto y lo completo arrastrando con mi dedo o con el mouse las palabras de los recuadros que le den sentido al texto.



María Eugenia le prestó _____ máquina de coser a Alfonso para que hiciera _____ ruedos de _____ pantalones y arreglara _____ cortinas. Cuando le devolvió _____ máquina, Alfonso le trajo también _____ jocotes y _____ tarro de jalea de guayaba. Tanto María Eugenia como Alfonso piensan que _____ buenos vecinos son _____ bendición.

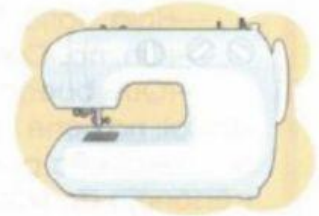

Vamos a aprender...

Los artículos son palabras que acompañan al sustantivo y se colocan delante de él. Los artículos tienen género y número. Esto quiere decir que pueden estar en femenino o en masculino, y en singular o en plural.

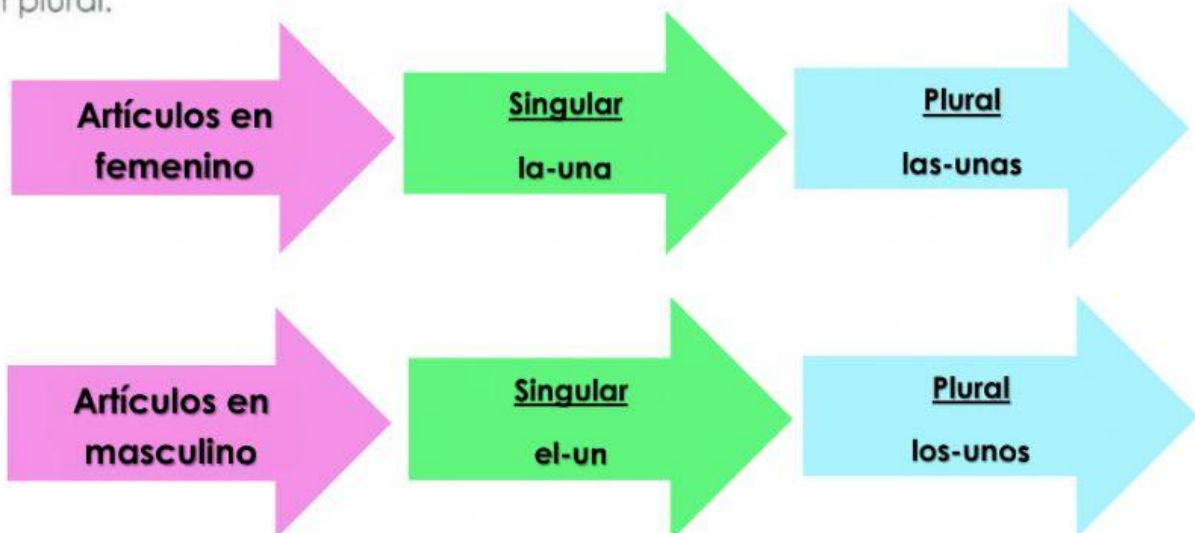

Actividad #2

- Escribo el nombre del dibujo que me presentan.
- Arrastro con mi dedo o usando el mouse los recuadros con artículos de abajo y lo llevo a la par del nombre que escribí. **Recuerdo que debe existir concordancia entre el nombre del dibujo y el artículo.**
- Sigo el ejemplo de mi maestra

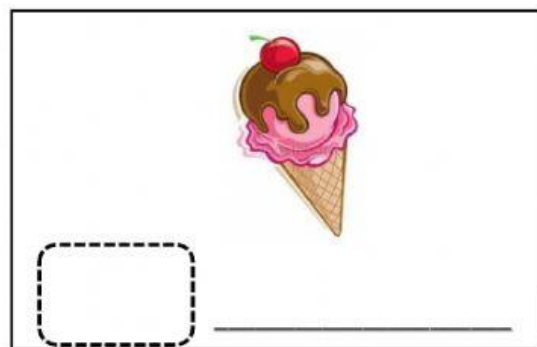
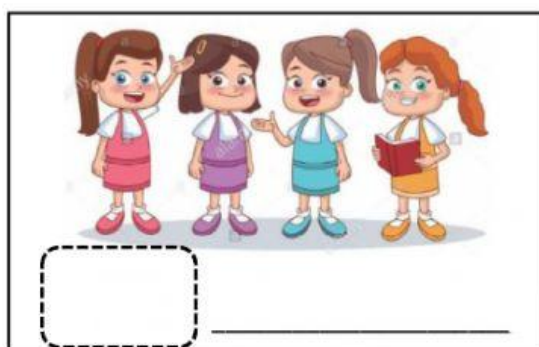
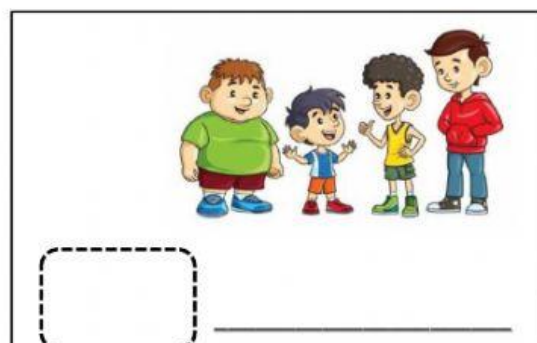
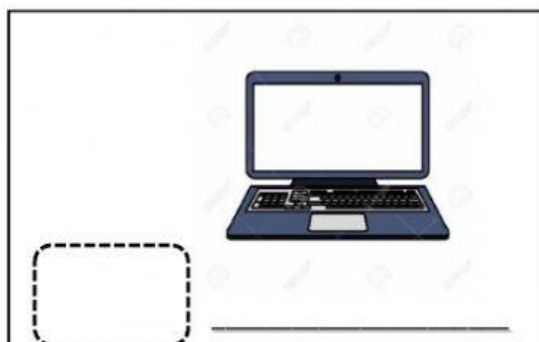
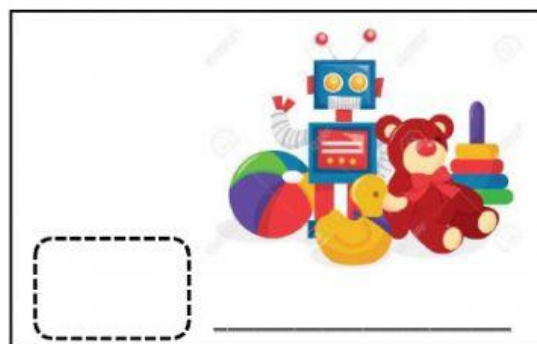

el los un unos la las una unas

Actividad #3

- Leo con mucha atención las palabras de los recuadros de abajo.
- Arrastro con mi dedo o usando el mouse las palabras que están en los recuadros de abajo, que puedo utilizar para nombrar a personas y las pego en las siluetas; según corresponda.

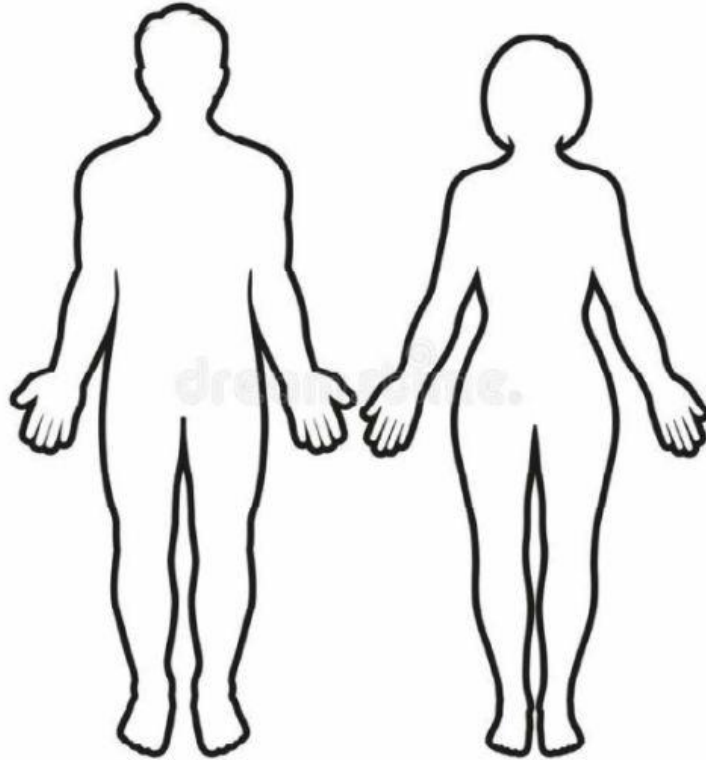

maestra

San Vito

Juan

perro

amor

sillas

doctores

Misingo

cuchara

Boby

Ana

tristeza

gatos

alegría

Lucky

Puntarenas

montaña

zapato

vaca

río

río

mariposa

Karla

niñas

caballo

- Leo con mucha atención las palabras de los recuadros de abajo.
- Arrastro con mi dedo o usando el mouse las palabras que están en los recuadros de abajo, que puedo utilizar para nombrar a animales y sentimientos y las pego en las siluetas; según corresponda.

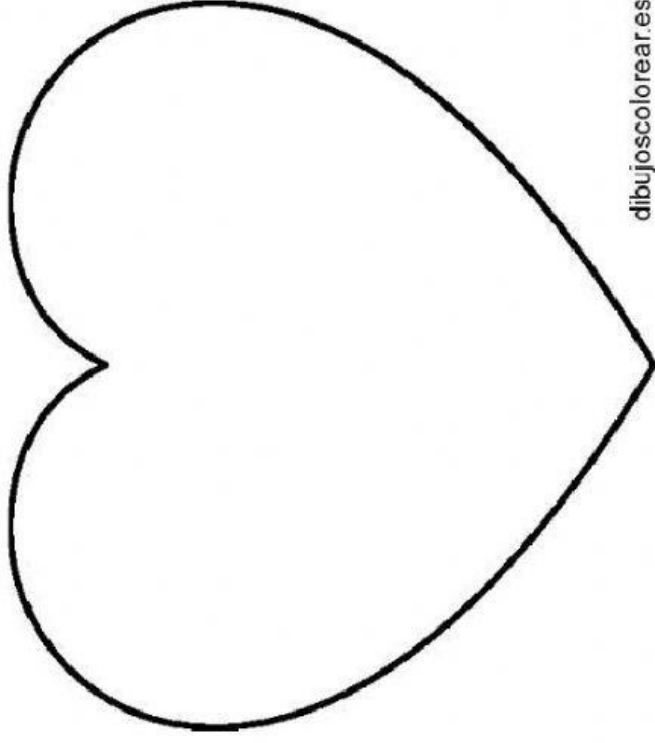
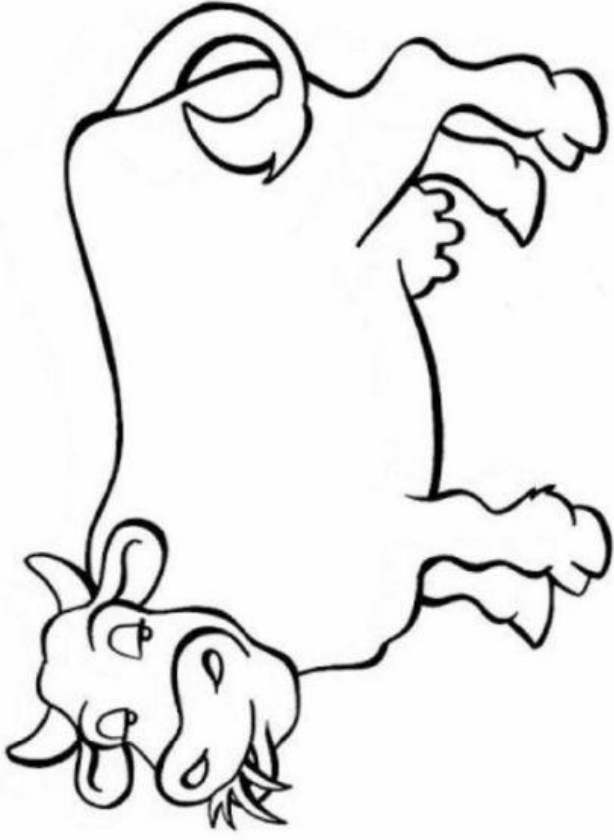

dibujoscolorear.es

maestra	San Vito	perro	amor	cuchara
sillas	doctores	alegría	Misingo	Boby
Ana	tristeza	Puntarenas	vaca	zapato
montaña	mariposa	río	caballo	río
	Juan	gatos	Lucky	Karla

- con mucha atención las palabras de los recuadros de abajo.
- Arrastro con mi dedo o usando el mouse las palabras que están en los recuadros de abajo, que puedo utilizar para nombrar a objetos y lugares y las pego en las siluetas; según corresponda.

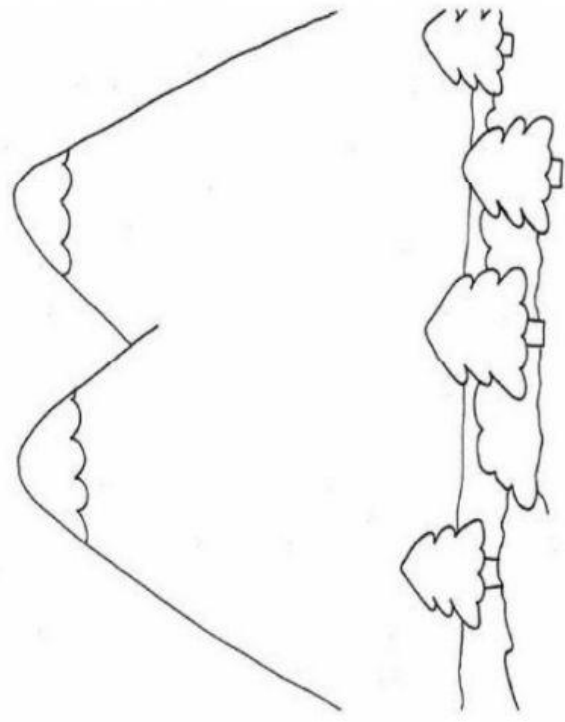
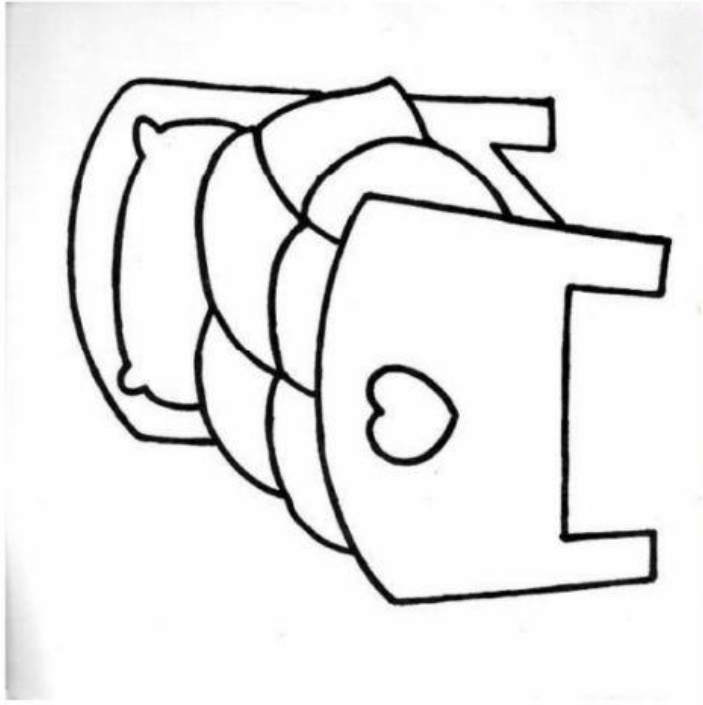

maestra	San Vito	Juan	perro	amor	cuchara
sillas	doctores	gatos	alegría	Misingo	Boby
bosque	tristeza	Lucky	Puntarenas	vaca	zapato
montaña	mariposa	Karla	río	caballo	río

Vamos a aprender...

Los sustantivos son palabras que nombran personas, animales, plantas, objetos y lugares.

Existen dos clases de sustantivos: los comunes y los propios.

- Los sustantivos comunes nombran personas, animales, plantas, objetos y lugares, sin distinguirlos de otros de su misma clase.

Ejemplos:

▲ niño ▲ perro ▲ país

- Los sustantivos propios nombran a una persona, un animal o un lugar, y lo distinguen de los demás de su misma clase. Se escriben con letra inicial mayúscula.

Ejemplos:

▲ Eduardo ▲ Chester ▲ Costa Rica

Actividad #4

- Escucho con mucha atención el audio cuento "**Hansel y Gretel**" que me envía mi maestra.
- Escribo sustantivos propios y sustantivos comunes en los siguientes recuadros, según corresponda.

Sustantivos propios



Sustantivos propios



Actividad #5

- Escribo según corresponda en cada silueta 2 sustantivos comunes y 2 sustantivos propios. Recuerdo que los objetos y sentimientos son siempre sustantivos comunes.

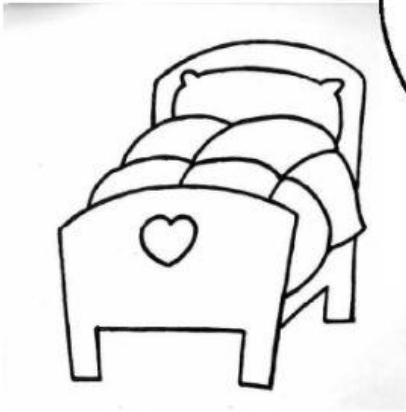
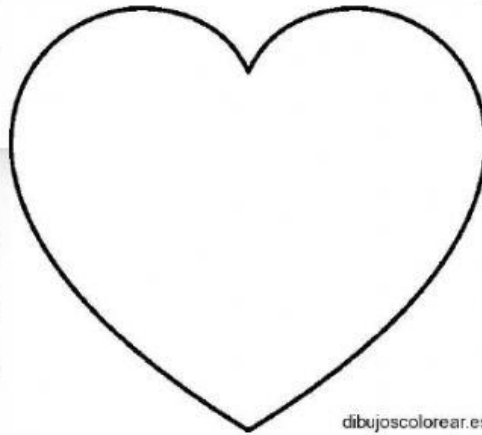
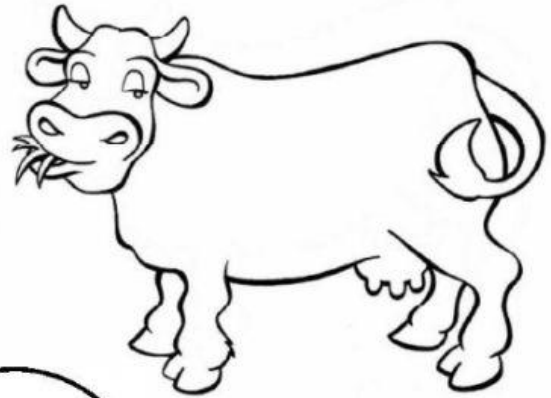
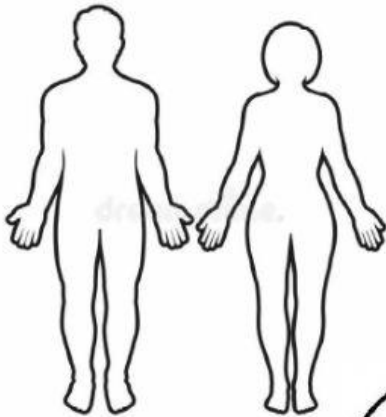

dibujoscolorear.es

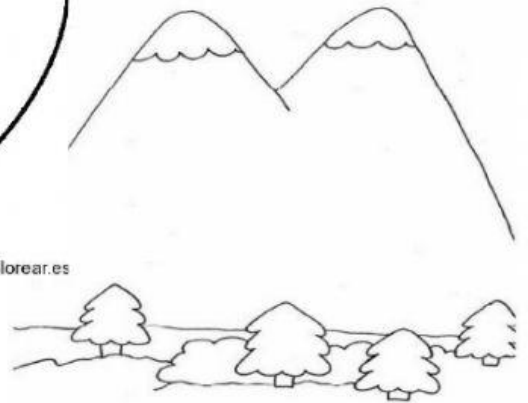

- Construyo un pequeño párrafo en el que utilicé 8 de los sustantivos que escribí en las siluetas.