

PROVO ANCH'IO

**su modello
invalsi**

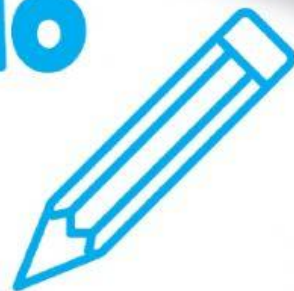

2

MATEMATICA

CONSOLIDARE LE COMPETENZE

PROVA 2C: DATI E RELAZIONI

 **LIVEWORKSHEETS**

RELAZIONI E FUNZIONI

10. Osserva la successione dei mesi dell'anno.

1	gennaio
2	?
3	marzo
4	aprile
5	maggio
6	giugno
7	luglio
8	agosto
9	settembre
10	ottobre
11	?
12	dicembre

Quali mesi sono indicati dal punto interrogativo?

a. Il secondo mese dell'anno è:

b. L'undicesimo mese dell'anno è:

11. Ecco la data di nascita del fratellino di Sara: in che mese è nato?

12. 05. 2016

- A. Aprile
B. Maggio
C. Giugno

OBIETTIVO: riconoscere successioni temporali e la loro modalità di scrittura.

12. Osserva lo schema.

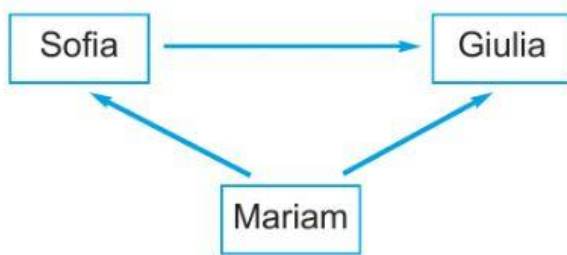

Le frecce dicono:
«È PIÙ ALTA DI...»

Scrivi nei riquadri il nome
delle bambine.



13. Per misurare i tre oggetti Gabriel ha usato il righello.
Scrivi le misure ottenute.

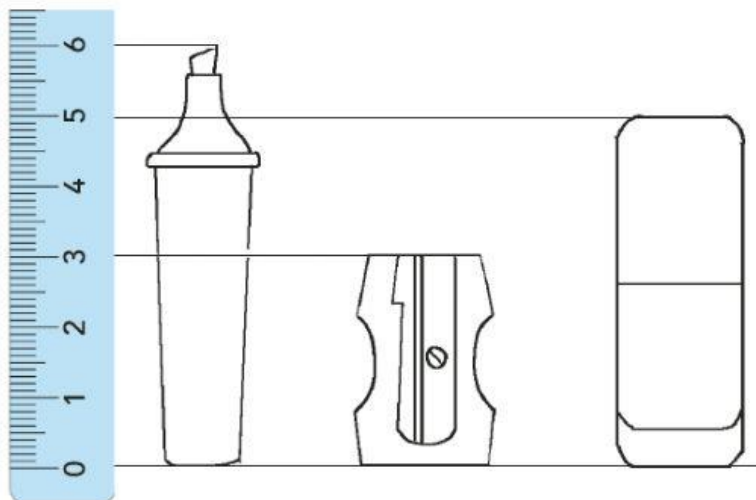

- L'evidenziatore misura centimetri.
- Il temperino misura centimetri.
- La gomma misura centimetri.

14. Osserva gli oggetti pesati e indica la frase falsa.

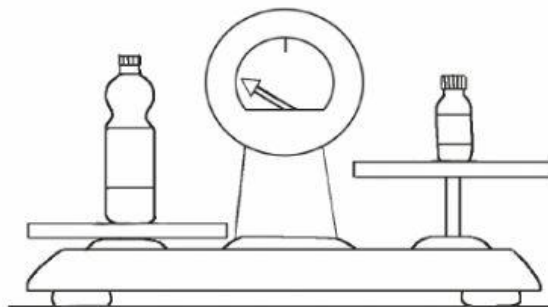
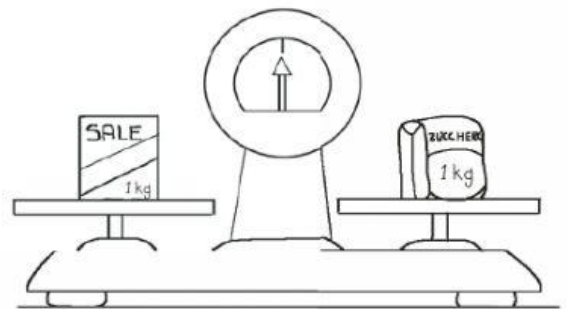
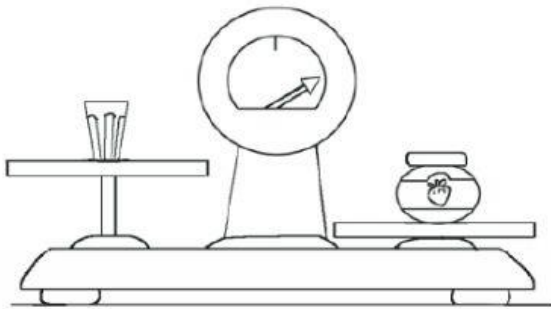

- A. Il vasetto di marmellata è più pesante del bicchiere vuoto.
- B. Il pacco di sale pesa quanto il pacco di zucchero.
- C. La bottiglietta di succo di frutta ha lo stesso peso della bottiglia di acqua minerale.

15. Metti in ordine i recipienti da quello più capace a contenere dei liquidi a quello meno capace, scrivendo le lettere corrispondenti.

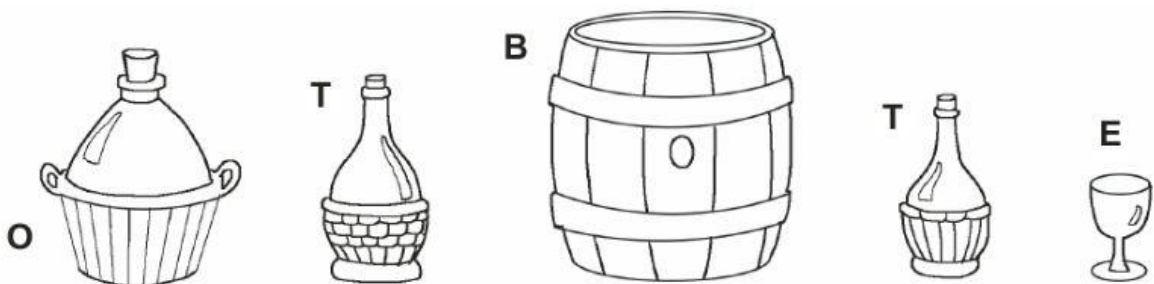

a. Dal più capace al meno capace:

16. In quale riquadro i valori delle monete sono stati scritti in ordine dal minore al maggiore?



A. 10 20 50 1 2 5

B. 1 2 5 10 20 50

A. 50 20 10 5 2 1

17. In quale riquadro puoi contare 1 euro?



A. Nel riquadro 1.

B. Nel riquadro 2.

C. In nessuno dei due.

18. In quale riquadro puoi contare 40 euro?



A. Nel riquadro 1.

B. Nel riquadro 2.

C. In nessuno dei due.

19. Questo è un insieme di numeri dispari. C'è un intruso. Qual è?

NUMERI DISPARI

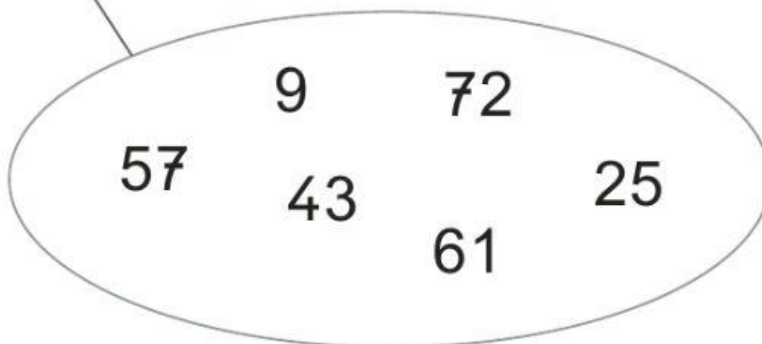

- A. 9
- B. 72
- C. 61

20. La freccia dice «È maggiore di». Qual è lo schema sbagliato?

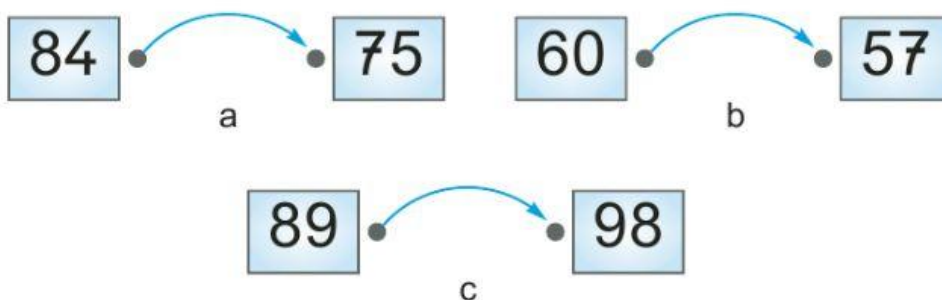

- A. a
- B. b
- C. c

21. La freccia dice «+ 5». Qual è lo schema sbagliato?

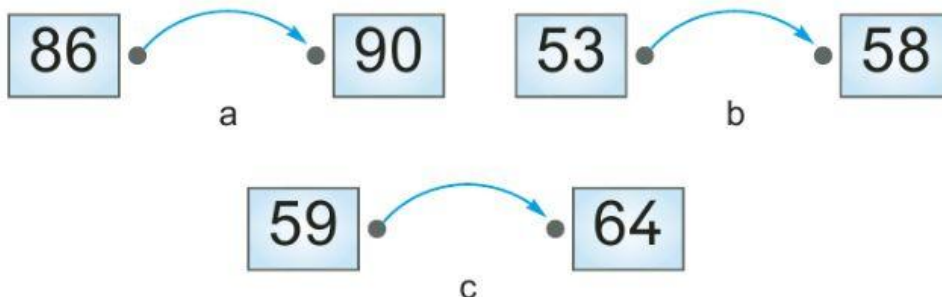

- A. a
- B. b
- C. c

DATI E PREVISIONI

22. Tutti i bambini della 2^a A hanno scelto lo sport da praticare a scuola. Il grafico rappresenta le loro scelte.

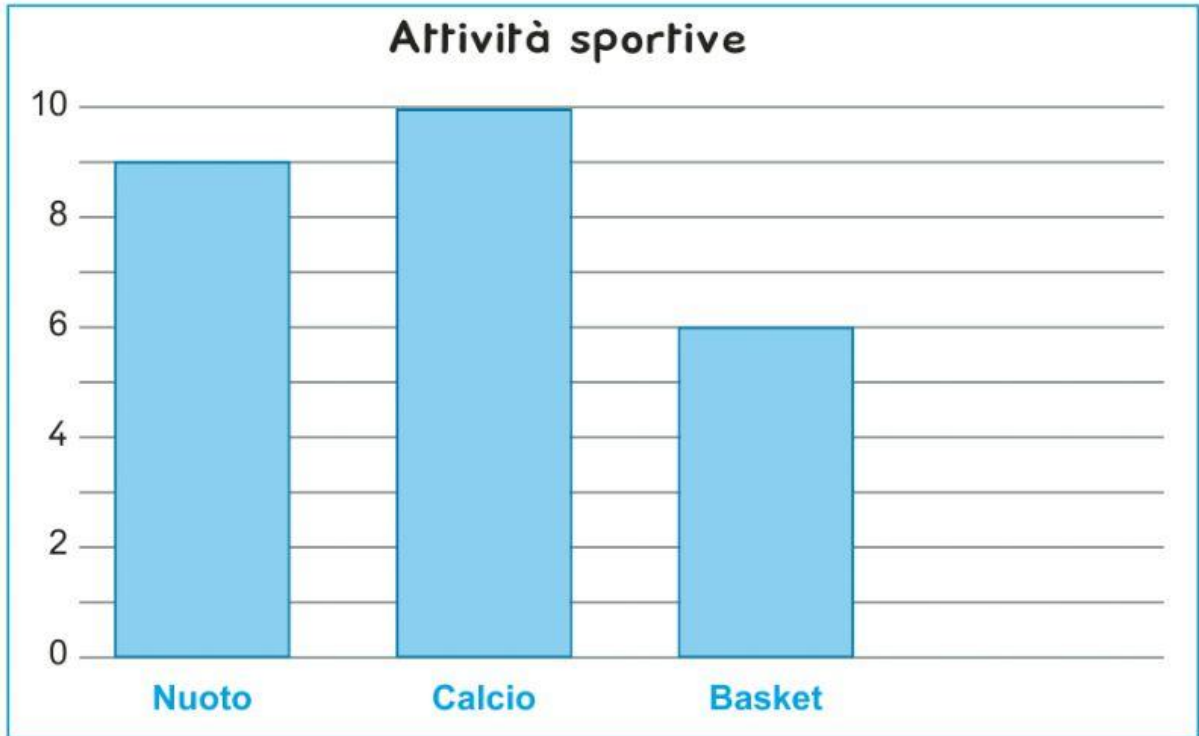

- a. Quale sport è praticato solo da 6 bambini?

Risposta:

- b. Quanti bambini praticano il nuoto?

Risposta:

- c. Quanti sono i bambini della 2^a A?

A. 10

B. 24

C. 25

23. Un bambino, a occhi bendati, prende una pallina dal vaso che vedi.



Prenderà una pallina blu?
Leggi come hanno risposto tre bambini.
Chi ha ragione?

A. Martina



È certo!

B. Riccardo



È possibile!

C. Alessia



È impossibile!