

**LEMBAR KERJA PESERTA DIDIK
(LKPD)**

**TEMA 3
TOKOH DAN PENEMUAN**

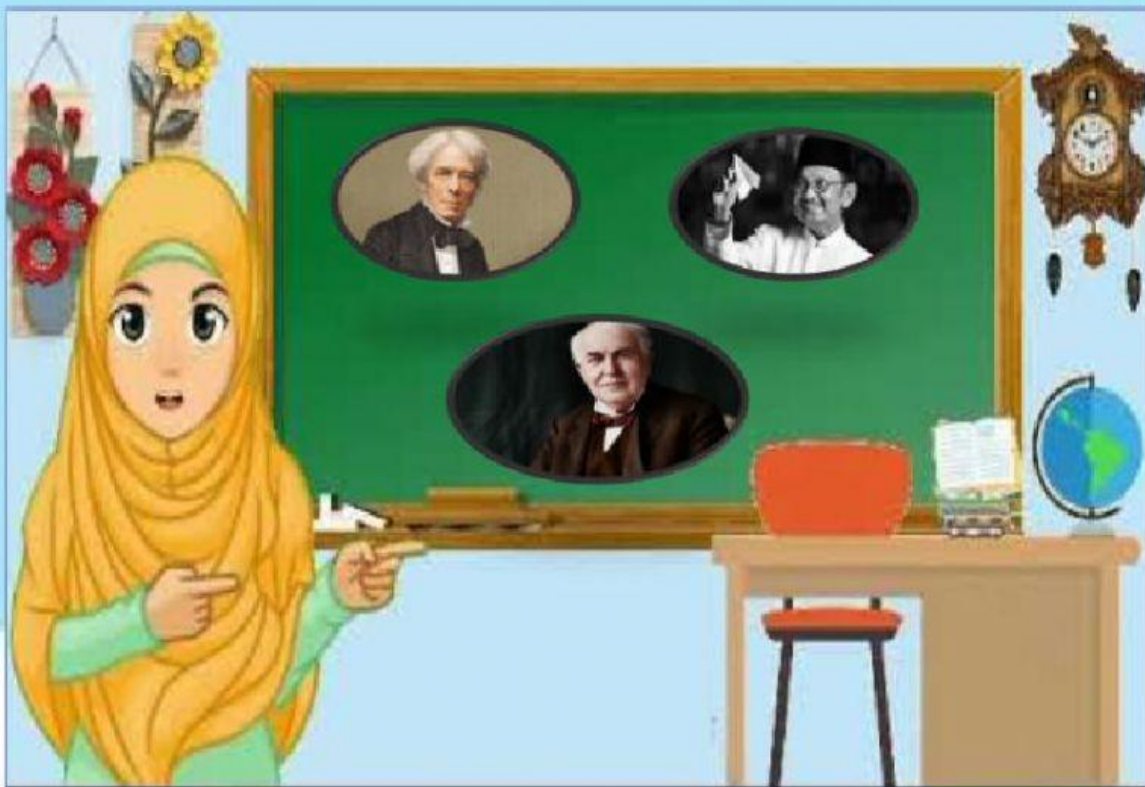

NAMA SISWA :

KELAS :

SEKOLAH :

Simak video pembelajaran di bawah ini

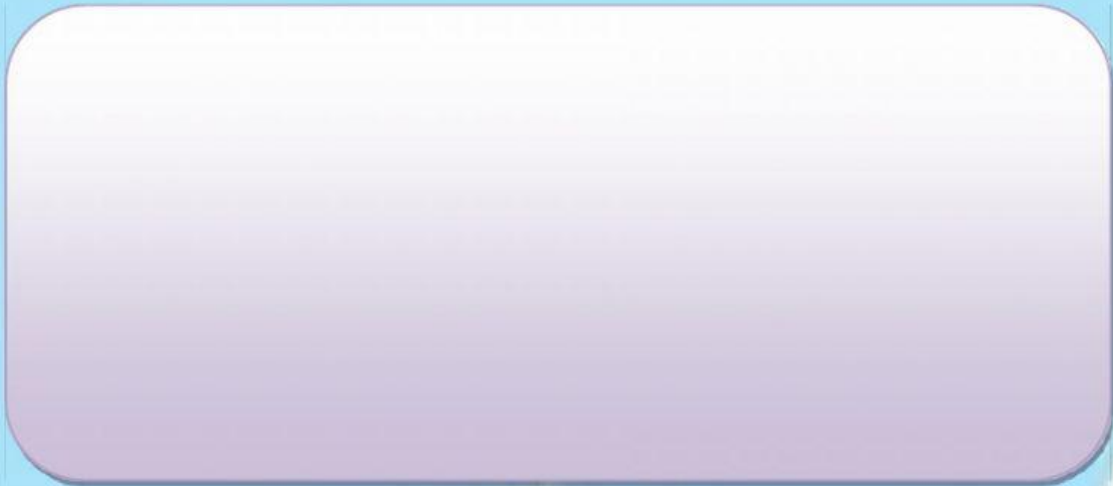

1. Setelah melihat video pembelajaran di atas, pilihlah salah satu jawaban yang kamu anggap benar berkaitan dengan video pembelajaran tersebut.

1. Contoh hak yang diperoleh di dalam masyarakat dibawah ini yang benar adalah, kecuali :
 - a. bersosialisasi dengan masyarakat sekitar
 - b. Menjaga dan menjaga keamanan dan ketertiban masyarakat
 - c. menyampaikan pendapat
 - d. memperoleh keamanan dari aparat keamanan
2. contoh teks eksplanasi dibawah ini yang benar adalah, kecuali...
 - a. proses terjadinya pelangi
 - b. proses terjadinya gempa bumi
 - c. proses terjadinya gunung meletus
 - d. proses terjadinya kebakaran hutan
3. penemu listrik adalah..
 - a. Michael Faraday
 - b. Thomas Alva Edison
 - c. Alexander Graham Bell
 - d. Charles Babage

4. Contoh pengantar arus listrik yang baik adalah...
- a. Tembaga
 - b. karet
 - c. Kayu
 - d. Papan
5. Fungsi saklar adalah ..
- a. Membuat lampu menjadi terang
 - b. Mematikan listrik menyala secara otomatis
 - c. Menyambung dan memtuskan arus listrik
 - d. Membuat lampu padam

II. *Pasangkan kolom yang ada disebelah kiri dengan kolom yang berada di sebelah kanan.*

Kipas bambu

Menimba air

Lampu miyak

lilin

Mesin ketik

Setrika arang

Berkirim surat

komputer

listrik

Lampu listrik

Setrika listrik

HP

Mesin pompa air

Kipas listrik

III. Berilah tanda centang (✓) dalam lingkaran yang termasuk hak yang diperoleh seseorang di dalam lingkungan sekolah dan lingkungan rumah

Mendapatkan nafkah dari orang tua



Mendapat pembelajaran dari guru



Mendapat kasih sayang dari orang tua



Menghormati guru



Mendapat fasilitas yang sama di sekolah



Menghormati orang tua



Menjaga nama baik sekolah



IV. Tentukan jenis rangkaian listrik di bawah ini dengan memilih jawaban yang sesuai di dalam tabung

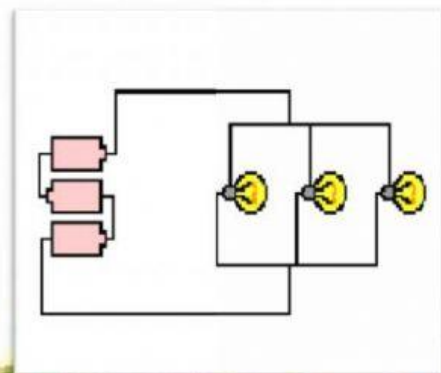
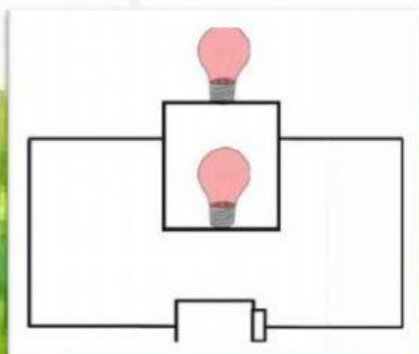
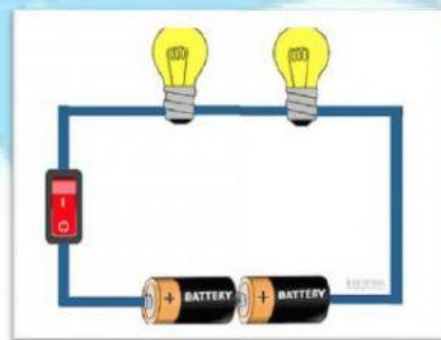
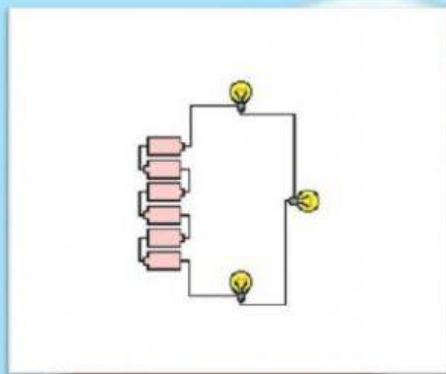
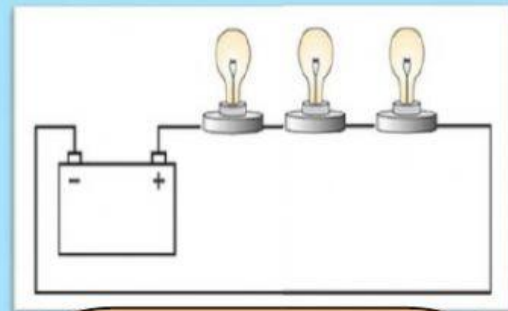
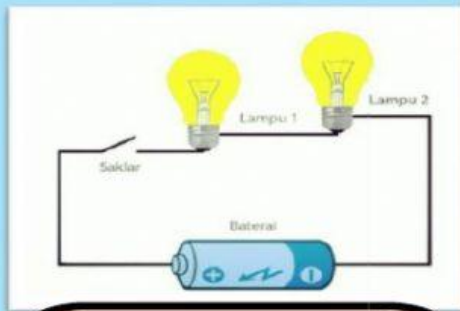

V. Isilah titik di bawah ini dengan benar. usahakan Jawaban terdiri dari satu kata

1. Thomas alva Edison adalah penemu
2. Segala sesuatu yang berhak dimiliki oleh setiap individu sejak dia dilahirkan di dunia disebut.....
3. Kewajiban menghormati orang lain adalah contoh kewajiban di yang berlaku di
4. Rangkaian listrik dibedakan menjadi rangkaian listrik seri dan rangkaian listrik.....
5. Peninggalan roda paling tua di dunia berasal dari

SELAMAT MENGERJAKAN